

# Poduszki pneumatyczne zawieszenie MERCEDES SPRINTER 907 zestaw wzmacniający MS-5 R-2

**ZASTOSOWANIE** – zawieszenie pneumatyczne MERCEDES SPRINTER 907  
– wzmocnienie resorów

ROCZNIK: **II 2018 i nowsze**  
**pojedyncze**

NAPĘD: **tył**

KOŁO:

W zestawie znajdują się wszystkie niezbędne elementy umożliwiające łatwy montaż bez ingerencji w zawieszenie pojazdu.

Poduszki przykręca się w miejsce odboju (BEZ konieczności cięcia, spawania, dorabiania dodatkowych detali).

Wymagane ciśnienie w układzie pneumatycznym:

min. 1 atm.

max. 8 atm.

Ciśnienie regulować w zależności od obciążenia pojazdu.

MOŻLIWOŚĆ ZAKUPU CZĘŚCI ZAMIENNYCH DO ZESTAWU (poduszki, manometry, złączki itp.).

[SPRAWDŹ TEN ZESTAW NA PODUSZKACH W WIĘKSZEJ NOŚNOŚCI !](#)

[Dowiedz się więcej...](#)

**PRODUCENT** – Rolgum, Poznań, PL



Sposób montażu zestawu wzmacniającego  
**MS-5 MERCEDES SPRINTER 907**  
 od 2018 r., napęd tył, pojedyncze koło

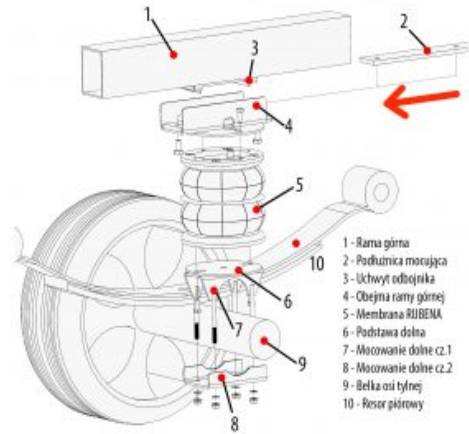

1. Szromowana odbojnik.
2. Wkład podłuznicy mocującej (2) w uchwyty odbojnika (3) pod ramy górne (1).
3. Wkład (4) nakładki na ramię górne (3) od belki (sprężarki), która służy do podparcia (2).
4. Podłożyć membranę RUBENA (5) do ramy (4) i obrotowo od dołu do podłuznicy (2).
5. Nakładki podłuznicy dolnej (6) wraz z mocowaniem dolnym (7) na górny koniec belki osi tylnej.
6. Podłożyć mocowanie dolne (8) na dolny koniec belki osi tylnej i dokręcić śruby mocowania (zakręty).
7. Skręcić śruby mocowania (7) z objęmką ramy górnej (4).

Rolgum S.C. ul. Splawie 64 61-312 Poznań

