

Poduszki pneumatyczne zawieszenie MERCEDES SPRINTER 906 VOLKSWAGEN CRAFTER 1 zestaw wzmacniający MS-4 KRD-1

ZASTOSOWANIE – zawieszenie pneumatyczne MERCEDES SPRINTER 906
, VOLKSWAGEN CRAFTER 1– wzmocnienie resorów

ROCZNIK: VI 2006 – 2019

NAPĘD: tył

KOŁO: bliźniak

W zestawie znajdują się wszystkie niezbędne elementy umożliwiające łatwy montaż bez ingerencji w zawieszenie pojazdu.

Poduszki przykręca się w miejsce odboju (BEZ konieczności cięcia, spawania, dorabiania dodatkowych detali).

Wymagane ciśnienie w układzie pneumatycznym:

min. 1 atm.

max. 8 atm.

Ciśnienie regulować w zależności od obciążenia pojazdu.

MOŻLIWOŚĆ ZAKUPU CZĘŚCI ZAMIENNYCH DO ZESTAWU (poduszki, manometry, złączki itp.).

IDEALNE DO ZASTOSOWANIA W POJAZDACH O MASIE CAŁKOWITEJ DO 6 TON

Miechy proste charakteryzują się większym zakresem wysokości eksploatacyjnych oraz efektywniejszą redukcją drgań (płynna praca dzięki zawijaniu się poduszki na kielichu). **Z uwagi na większą o 100% nośność (1,5 T / 1 poduszka) w porównaniu do poduszek bałwankowych** o zbliżonych wymiarach, miechy proste można stosować w pojazdach o wyższej masie całkowitej.

[Dowiedz się więcej...](#)

PRODUCENT – Rolgum, Poznań, PL



Sposób montażu zestawu wzmacniającego
MS-4 MERCEDES SPRINTER
napęd na tył - bliźniak (2006 - 2019)

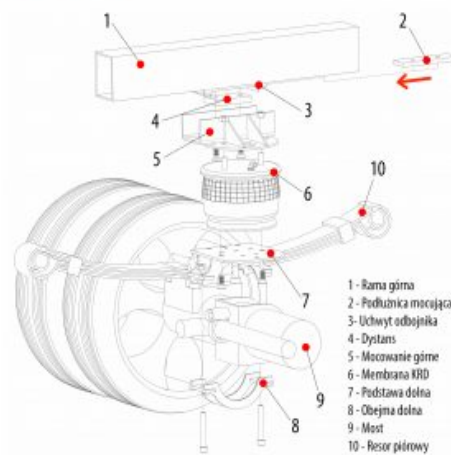

- 1 - Zmocowanie' odbojnika
- 2 - Pancerz podłożenia miełajcy (2) w uchwyty odbojnika (2) pod tenis piny (1)
- 3 - Przyklepić dystans (4) między podłożeniem (2) a mocowaniem górnym (5)
- 4 - Dystans
- 5 - Mocowanie górne (5) przyklepić od dołu w obrębie gwintowanej w dystansie i podłożeniu
- 6 - Membrana KRD (6) demontaż obrabiarki i obrabiarki od dołu do podłożenia dolnego (11) i od góry do mocowania górnego
- 7 - Naklepić podkładkę obrotową (7) na most
- 8 - Przyklepić obrabiarkę i naklepić podkładkę obrotową (7) z obrabiarką (8)
- 9 - Przyklepić obrabiarkę i obrabiarkę w osi i obrabiarkę podkładką

Rolgum S.C. ul. Sławków 64 61-312 Poznań

