

Poduszki pneumatyczne zawieszenie MERCERES SPRINTER 910 zestaw wzmacniający MS-3 R-1

ZASTOSOWANIE – zawieszenie pneumatyczne MERCEDES SPRINTER 910
– wzmocnienie resorów

ROCZNIK: **II 2018 i nowsze**
pojedyncze

NAPĘD: **przód**

KOŁO:

W zestawie znajdują się wszystkie niezbędne elementy umożliwiające łatwy montaż bez ingerencji w zawieszenie pojazdu.

Poduszki przykręca się w miejsce odboju (BEZ konieczności cięcia, spawania, dorabiania dodatkowych detali).

Wymagane ciśnienie w układzie pneumatycznym:

min. 1 atm.

max. 8 atm.

Ciśnienie regulować w zależności od obciążenia pojazdu.

MOŻLIWOŚĆ ZAKUPU CZĘŚCI ZAMIENNYCH DO ZESTAWU (poduszki, manometry, złączki itp.).

[SPRAWDŹ TEN ZESTAW NA PODUSZKACH W WIĘKSZEJ NOŚNOŚCI !](#)

[Dowiedz się więcej...](#)

PRODUCENT – Rołgum, Poznań, PL



Sposób montażu zestawu wzmacniającego
MS-3 MERCEDES SPRINTER
 napęd przedni (2018)

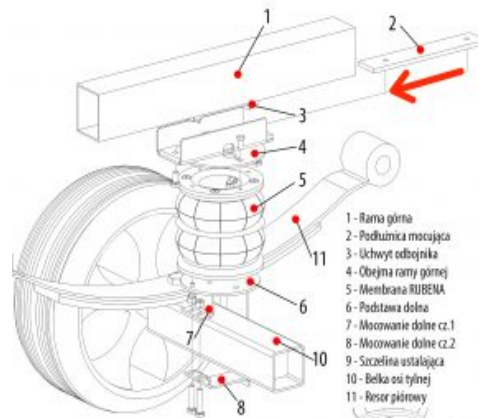

- 1 - Rama górna
- 2 - Podłuznica mocująca
- 3 - Uchwyt odbojnika
- 4 - Obejma ramy górnej
- 5 - Membrana RUBENA
- 6 - Podstawa dolna
- 7 - Mocowanie dolne cz.1
- 8 - Mocowanie dolne cz.2
- 9 - Szczytina ustalająca
- 10 - Belka osi tylnej
- 11 - Resor piórowy

1. Zdemontować odbojnik.
2. Włożyć podłuznicę mocującą (2) w uchwyty odbojnika (3) pod ramę górną (1).
3. Złożyć (4) nakładkę na ramę górną (1) od belki (10) i odbojnika (3), chwytając belkę (10) i odbojnik (3).
4. Położyć membranę RUBENA (5) chwytając ją za boki i nakładając od belki (10) i odbojnika (3).
5. Nakładki podstawa dolna (6) na górny koniec belki osi tylnej (10).
6. Włożyć odbojnik mocowania dolnego (7) w szczelinę (9) między belką osi tylnej (10) a ramą górną (1).
7. Skreślić nakładki membranę (5) z obrotu ramy górną (1).

Rolgum S.C. ul. Splawie 64 61-312 Poznań

