

# Poduszki pneumatyczne zawieszenie MERCERES SPRINTER 910 zestaw wzmacniający MS-3 R-1

**ZASTOSOWANIE** – zawieszenie pneumatyczne MERCEDES SPRINTER 910  
– wzmocnienie resorów

ROCZNIK: **II 2018 i nowsze**  
**pojedyncze**

NAPĘD: **przód**

KOŁO:

W zestawie znajdują się wszystkie niezbędne elementy umożliwiające łatwy montaż bez ingerencji w zawieszenie pojazdu.

Poduszki przykręca się w miejsce odboju (BEZ konieczności cięcia, spawania, dorabiania dodatkowych detali).

Wymagane ciśnienie w układzie pneumatycznym:

min. 1 atm.

max. 8 atm.

Ciśnienie regulować w zależności od obciążenia pojazdu.

MOŻLIWOŚĆ ZAKUPU CZĘŚCI ZAMIENNYCH DO ZESTAWU (poduszki, manometry, złączki itp.).

[SPRAWDŹ TEN ZESTAW NA PODUSZKACH W WIĘKSZEJ NOŚNOŚCI !](#)

[Dowiedz się więcej...](#)

**PRODUCENT** – Rołgum, Poznań, PL



Sposób montażu zestawu wzmacniającego  
**MS-3 MERCEDES SPRINTER**  
 napęd przedni (2018)

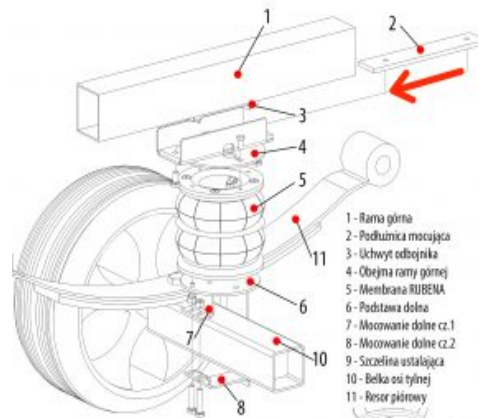

- 1 - Rama górna
- 2 - Podłuznica mocująca
- 3 - Uchwyt odbojnika
- 4 - Obejma ramy górnej
- 5 - Membrana RUBENA
- 6 - Podstawa dolna
- 7 - Mocowanie dolne cz.1
- 8 - Mocowanie dolne cz.2
- 9 - Szczelina ustalająca
- 10 - Belka osi tylnej
- 11 - Resor piórowy

1. Zdemontować odbojnik.
2. Włożyć podłuznicę mocującą (2) w uchwyty odbojnika (3) pod ramę górną (1).
3. Złożyć (4) nakładkę na ramę górną (1) od belki (10) i odbojnika (3), w kierunku do podłuznicy (2).
4. Podłożyć membranę RUBENA (5) w kierunku od belki (10) i odbojnika (3).
5. Nakładki podłuznicy dolnej (6) na górną część belki osi tylnej (10).
6. Włożyć odbojnik mocowania dolnego (7) na szprawnik (11) i dokręcić do odpowiedniego momentu.
7. Złożyć nakładki membran (8) z obrotowej ramy górną (4).

Rolgum S.C. ul. Splawie 64 61-312 Poznań

